

F - 100

Forno Iglu

Esquema de Montagem

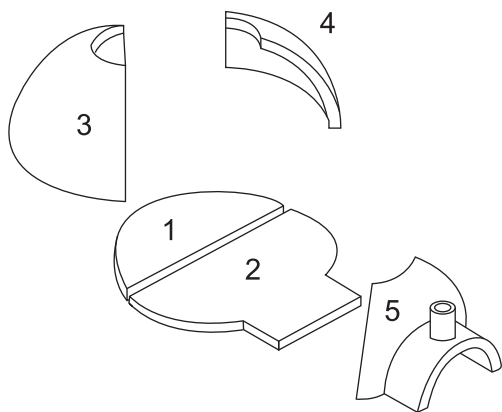

* Coloque as peças, conforme está no desenho ao lado, no nível e no prumo com junta seca sem massa. Use uma camada de areia, seca, para nivelar o lastro do forno, peças 1 e 2 sobre uma base de concreto armado com 5cm de espessura sentada em quatro colunas. Cubra o forno com lâ-de-rocha, fixando-a com tela de estuque que receberá o reboco.

* Escolha se a chaminé será centralizada ou frontal (o melhor funcionamento do forno será com a saída na frente, junto a boca do forno). Feche o orifício que não será utilizado. Mantenha o diâmetro, de 20 cm (200mm) ao longo de todo comprimento da chaminé.

* A chaminé deve estar aproximadamente 1 metro mais alto que o último obstáculo de vento. E no caso de haver curvas seus ângulos devem ter 45°, e voltar à posição vertical.

* Tome o cuidado de fazer o isolamento térmico da chaminé, caso passe próximo de materiais inflamáveis ou de fácil combustão (forros de madeira, de PVC, barrotes, etc.), faça este preferencialmente com lâ-de-rocha.

* Deixe secar por 3 dias e comece a fazer os primeiros aquecimentos. Estes devem ser com chamas de baixa caloría (graveto, álcool ou papel) devem durar em torno de 30min. Repita o procedimento por mais 3 dias de duas a três vezes por dia, conforme a umidade do local.

* Cuidado com o fogo! Jamais vá dormir ou saia de casa com ele aceso.

* Nunca jogue água no fogo nem para apagá-lo, tão pouco para conter sua caloría. Ele deve apagar naturalmente.

* A Cia das Lareiras não se responsabiliza por danos causados por mau uso ou falhas na montagem, que deve seguir as indicações descritas acima.

Recebi, li e me comprometo a seguir as instruções que estão descritas neste Manual, referente a Nota Fiscal nº

(Assinatura)

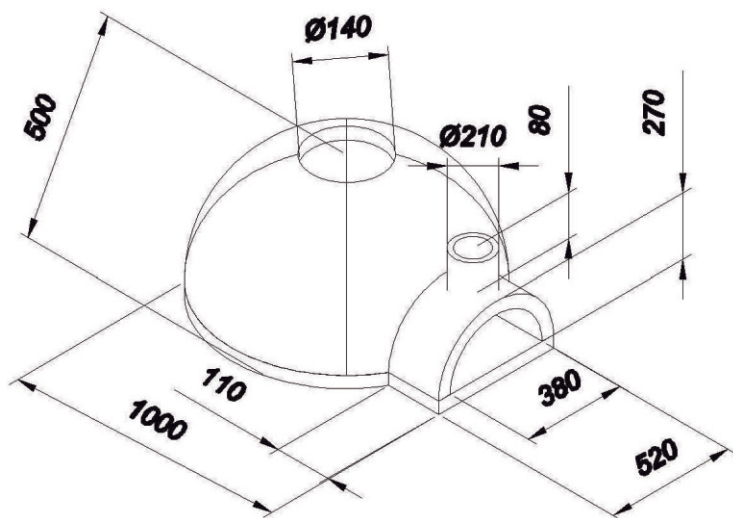

Medidas em milímetros